



myTEM IO Modul
MTIOM-100

Le IO Modul MTIOM-100 est un module universel de myTEM pour étendre votre système de maison intelligente avec des entrées et sorties supplémentaires. Pour ce faire, l'appareil est connecté à votre serveur central myTEM Smart Server via le système de bus CAN.

Le comportement programmable permet une utilisation flexible de l'appareil dans votre maison.

Pour plus d'informations, visitez le site web:
www.mytem-smarthome.com/web/fr/telechargements/



ATTENTION:

Cet appareil n'est pas un jouet. A tenir hors de portée des enfants et des animaux!

Veillez lire entièrement les instructions avant d'installer l'appareil!

Ces instructions font partie du produit et doivent rester chez le client final.

Avertissements et consignes de sécurité

ATTENTION!

Ce mot désigne un danger avec un risque qui, s'il n'est pas évité, peut impliquer la mort ou des blessures graves. Les travaux sur l'appareil ne peuvent être effectués que par des personnes ayant reçu la formation ou l'instruction nécessaire.

NOTE!

Ce mot met en garde contre d'éventuels dégâts matériels.

LES CONSIGNES DE SÉCURITÉ

- N'utilisez cet appareil que de la manière décrite dans le manuel.
- N'utilisez pas cet appareil s'il est manifestement endommagé.
- Cet appareil ne peut pas être emmuer, modifié ou ouvert.
- Cet appareil est destiné à être utilisé à l'intérieur, dans un endroit sec et sans poussière.
- Cet appareil est destiné à être installé dans une armoire de commande. Après l'installation, il ne doit pas être accessible au public.
- L'installation et le montage d'équipements électriques ne peuvent être effectués que par des électriciens qualifiés qui connaissent et respectent les réglementations et normes applicables.
- Les entrées/sorties analogiques, les entrées numériques, le bus CAN et l'alimentation électrique doivent être conformes aux exigences de la TBT. Ne connectez pas le TBT et la tension secteur ensemble. (TBT = très basse tension)
- Si plusieurs moteurs doivent être connectés en parallèle sur une sortie, il est essentiel de respecter les instructions du fabricant et d'utiliser des relais de coupure si nécessaire. Dans le cas contraire, l'appareil peut être endommagé.
- N'utilisez que des moteurs de persiennes avec des interrupteurs de fin de course mécaniques ou électriques. Les interrupteurs de fin de course doivent être vérifiés pour un réglage correct. Dans le cas contraire, l'appareil peut être endommagé.
- Ne connectez pas de moteurs triphasés. Sinon, l'appareil peut être endommagé.

CLAUSE DE NON-RESPONSABILITÉ

Tous droits réservés. Ceci est une traduction de la version originale en allemand.

Tous droits réservés. Ce manuel ne peut être reproduit sous aucune forme, même partielle, ni dupliqué ou traité par des méthodes électroniques, mécaniques ou chimiques sans notre consentement écrit.

Le fabricant, TEM AG, n'est pas responsable des pertes ou des dommages causés par le non-respect des instructions de ce manuel.

Il est possible que ce manuel contienne encore des erreurs ou des défauts typographiques. Les informations sont vérifiées régulièrement et des corrections seront apportées dans la prochaine édition. Nous déclinons toute responsabilité pour les erreurs techniques ou typographiques et leurs conséquences. Des modifications dans le sens du progrès technique peuvent être apportées sans préavis. TEM AG se réserve le droit d'apporter des modifications à la conception, à la présentation et aux pilotes des produits sans en informer ses utilisateurs. Cette version du manuel remplace toutes les versions précédentes.

Marques

myTEM et TEM sont des marques déposées. Les autres noms de produits ou logos mentionnés peuvent être des marques commerciales ou des marques déposées des sociétés respectives.

Applications:

- Commutation de l'éclairage
- Commutation des moteurs de ventilateur monophasés
- Commutation de persiennes électriques ou de dispositifs d'ombrage similaires
- Fonctionnement par boutons ou capteurs via le serveur central

Fonctions:

- Tension d'alimentation 24 VDC \pm 10% avec des bornes de support pour le câblage supplémentaire
- Bus CAN
- 12 entrées numériques 24 VDC (DI1 – DI12) pour, par exemple, des interrupteurs externes
- Alimentation 2x 24 VDC, 100 mA, pour les entrées numériques DI1 – DI12 (VDIout)
- 4 entrées analogiques 0-10 VDC (AI1 - AI4). Les sondes NTC, PTC ou PT1000 peuvent être utilisées sur AI1 et AI2. Toutes les entrées analogiques peuvent également être utilisées comme entrées numériques 24 VDC. Ils doivent ensuite être connectés à la VDIout.
- 4 sorties analogiques 0-10 VDC, 20 mA (AO1 - AO4)
- 8 sorties numériques avec des relais libres de potentiel 8 A, 250 VAC ou 30 VDC (DO1 - DO8)
- Réglage manuel des sorties via le commutateur DIP pour une mise en service facile
- L'appareil est installé dans une armoire électrique, montée sur un rail DIN 35 mm

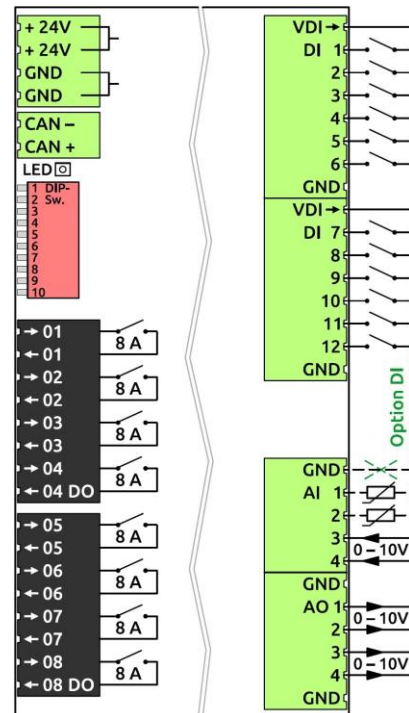

Installation

ATTENTION! En fonction des normes de sécurité nationales, seuls des techniciens autorisés et/ou formés peuvent être autorisés à réaliser des installations électriques sur le réseau de tension. Veuillez-vous informer sur la situation juridique avant l'installation.

ATTENTION! Des tensions différentes (par exemple 24 VDC, 230 VAC L1 ou 230 VAC L2) ne peuvent être connectées aux sorties numériques (relais) que si une sortie reste LIBRE entre les deux.

NOTE! Pour les charges inductives et capacitives, il convient de faire attention aux courants d'appel (utiliser un limiteur de courant d'appel ou un relais de couplage approprié) !

Veillez installer l'appareil les étapes suivantes:

- ATTENTION!** Assurez-vous que l'appareil est débranché de l'alimentation électrique, respectivement que les appareils de l'armoire de commande sont débranchés du secteur.
- ATTENTION!** Connectez l'appareil conformément au schéma de connexion du myTEM ProgTool ou à l'affectation des bornes de l'image ci-dessus. Un mauvais câblage peut entraîner des blessures ou la mort ou endommager l'appareil.
- NOTE!** L'appareil ne peut être utilisé qu'avec une alimentation stabilisée (24 VDC). La connexion à des tensions plus élevées endommagera l'appareil.
- Le dernier appareil du bus CAN nécessite la résistance terminale de 120 Ω fournie par myTEM Smart Server via les terminaux (CAN +/-).
- ATTENTION!** Allumez l'alimentation électrique et vérifiez le câblage avec les positions manuelles via l'interrupteur DIP si nécessaire. **Faites attention à votre sécurité, car les appareils sont sous tension.**

Position manuelle via le commutateur DIP

Les sorties peuvent être contrôlées après l'installation au moyen du commutateur DIP.

- NOTE!** En position manuelle, les commandes de contrôle du myTEM Smart Server ou du myTEM Radio Server sont ignorées.
- NOTE!** Avant de commencer, mettez tous les interrupteurs DIP sur OFF, c'est-à-dire vers le haut. De cette façon, vous pouvez éviter, par exemple, que les commandes OUVERTURE / FERMETURE soient réglées simultanément.
- Pour vérifier les sorties numériques (relais), appuyez sur le commutateur DIP 10 en bas sur ON. Vous pouvez maintenant activer et désactiver les relais DO1 – DO8 avec les interrupteurs DIP 1 - 8.
- Pour vérifier les sorties analogiques, appuyez sur les commutateurs DIP 9 et 10 vers le bas sur ON. Avec les interrupteurs DIP 1 - 4 en position ON, vous pouvez régler les sorties analogiques AO1 - AO4 de 0 VDC à 10 VDC.

Comportement après une panne de courant

Après une coupure de courant, toutes les sorties sont désactivées jusqu'à ce que les nouveaux paramètres soient reçus par le myTEM Smart Server ou le myTEM Radio Server.

Affichage LED

La LED à côté du connecteur CAN indique les états suivants:

- LED verte:** Appareil démarré et connexion à myTEM Smart Server ou myTEM Radio Server OK
- LED verte clignotante:** L'appareil est en position manuelle
- LED rouge:** L'appareil a démarré, mais aucune connexion au myTEM Smart Server ou au myTEM Radio Server
- LED éteinte:** Absence de tension, appareil non démarré ou défectueux

Informations générales en cas de problèmes

Les conseils suivants peuvent vous aider en cas de problème:

- Assurez-vous que l'alimentation électrique est connectée avec la bonne polarité. L'appareil ne démarre pas si la polarité est inversée.
- Si un appareil ne peut pas se connecter au myTEM Smart Server ou au myTEM Radio Server, vérifiez que le connecteur du bus CAN (+/-) est correctement polarisé et que la terre (GND) est connectée. Une connexion à la terre manquante (généralement disponible via l'alimentation électrique) peut nuire à la communication.
- Si un appareil ne peut pas établir de connexion avec le serveur intelligent myTEM ou le serveur radio myTEM, vérifiez si la résistance d'extrémité de 120 Ω du dernier appareil est connectée au bus CAN. Si elle est manquante, ajoutez-la via les terminaux (CAN +/-)

Configuration

Les produits peuvent être utilisés immédiatement après avoir été ajoutés au réseau Smart Home. Toutefois, selon la fonction, une configuration peut être utile ou nécessaire. Après avoir défini les paramètres, d'autres corrections optionnelles telles que l'offset, etc. sont parfois possibles.

NOTE! Certains paramètres peuvent être modifiés par le serveur intelligent en fonction de la fonction.

Description	Paramètres					
Entrées analogiques	Analogue 0 – 10V	Numérique	NTC 5k	NTC 10k	PT 1000	PTC (KTY81/110)
Sorties analogiques	0 – 100%					0 – 10V

Données techniques

Dimensions (L x H x P)	160.5 x 101.1 x 62.5 mm (hauteur avec connecteurs 106.8 mm)	
Montage	Sur rail DIN 35 mm	
Tension de fonctionnement	24 VDC ± 10%	
Consommation électrique en veille	Dispositif pour un fonctionnement continu, donc pas de veille	
Consommation électrique en fonctionnement	0.4 W lorsque les entrées sont ouvertes et les sorties éteintes 4.5 W, si les entrées de VDIout sont court-circuitées et les sorties activées	
Charges interruptibles	8x 8 A, 250 VAC ou 30 VDC, cos(φ) = 1.0; charges minimale interruptible 300 mW (5 VDC, 5 mA) ATTENTION! Le courant maximal de tous les relais ne doit pas dépasser 48 A	
Sorties analogiques	4x 0-10 VDC, 20 mA	
Alimentation pour les entrées numériques	2x 24 VDC, 100 mA	
Fonctionnement à température ambiante	0 °C – 50 °C	
Température ambiante Stockage	-20 °C – 60 °C	
Humidité ambiante	5 %RH – 85 %RH (sans condensation)	
Section des fils borne enfichable	0.25 mm ² – 2.5 mm ²	
Longueur de dénudage	environ. 7 mm	
Couple de serrage borne enfichable	0.5 Nm	
Degré de protection par le boîtier	IP 20 (après installation)	(selon EN 60529)
Classe de protection	II	(selon EN 60730-1)
Catégorie de surtension	II	(selon EN 60730-1, respectivement EN 60664-1)
Degré de pollution	2	(selon EN 60730-1)
Sécurité électrique	EN 60730-1:2016 + A1:2019	EN IEC 60730-2-9:2019 + A1:2019
CEM	EN 60730-1:2016 + A1:2019 EN IEC 61000-6-2:2019	EN IEC 60730-2-9:2019 + A1:2019 EN 61000-6-3:2007 + A1:2011 / AC:2012
RoHS	EN IEC 63000:2018	
Conformité CE	2014/35/EU (LVD) 2014/30/EU (EMC)	2011/65/EU (RoHS)

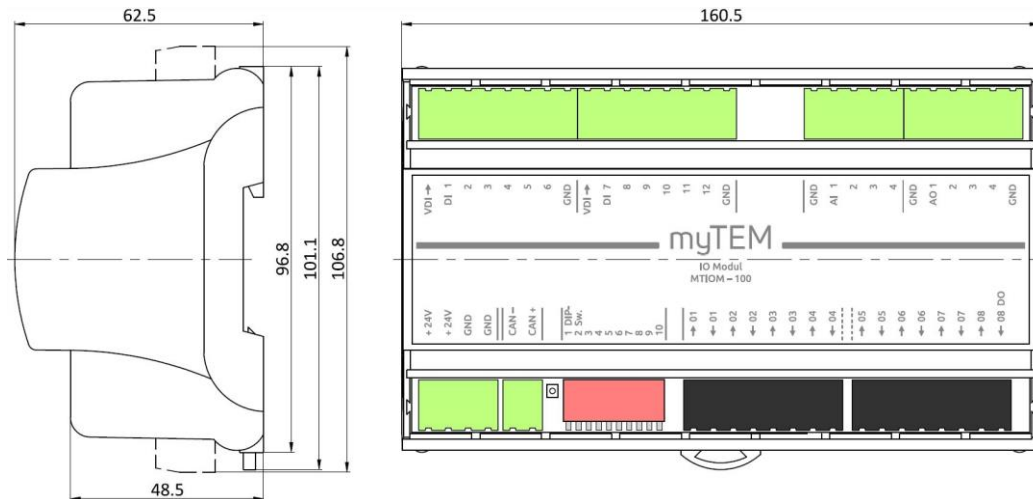

Belegungsplan / Assignment plan / Plan d'affectation / Piano di assegnazione

